



RIDER TECHNICZNY

Organizator (oraz podmioty odpowiedzialne za nagłośnienie i scenę) mają obowiązek skontaktować się najpóźniej na 14 dni przed datą koncertu z:

- realizatorem dźwięku - Michał Niezbecki
email: siwula@happysad.art.pl, tel. 501 457 818
- realizatorem monitorów - Adam Hołysz
email: olowek@happysad.art.pl, tel. 513 157 619
- technikiem sceny - Wiesław Wilga
email: bocian@happysad.art.pl, tel. 731 885 588

W przypadku, gdy zespół po przybyciu na koncert napotka warunki techniczne w sposób rażąco naruszające niniejszy rider, organizator musi liczyć się z odmową wykonania koncertu.

Bardzo cenimy usługi i współpracę z następującymi firmami nagłośnieniowymi:

ComboArt - www.comboart.pl, Tomasz Sęk, tel. 606-413-266

Prosound - www.prosound.pl, Jarosław Kaszyński, tel. 501-343-666

PogoArt - www.pogoart.com, Sławomir Pogorzała, tel. 609-053-222

Rider techniczny stanowi integralną część umowy koncertowej. Niedopełnienie zawartych w nim ustaleń będzie postrzegane jako złamanie warunków umowy.

SYSTEM PA

1. System nagłośnieniowy musi być podwieszany, stereofoniczny, minimum trójdrożny, oparty na jednakowych, markowych kolumnach dobrej klasy, wolny od szumów i przydźwięków. System musi być wystrojony i sfazowany przed przybyciem zespołu. Nie akceptujemy aparatur niemarkowych, własnej konstrukcji. Wielkość i moc systemu powinny zapewniać odpowiednie pokrycie dźwiękiem stref dla publiczności, gwarantując natężenie dźwięku na poziomie min. 100dB (weight. A) przy stanowisku FOH bez słyszalnych zniekształceń.

2. W przypadku zakrycia wież nagłośnieniowych siatkami reklamowymi muszą posiadać one atest przepuszczalności dźwięku, do okazania przed próbą zespołu. W przeciwnym wypadku bezwzględnie wymagamy zdemontowania siatek zasłaniających głośniki.

3. Realizator zespołu musi posiadać nieograniczony dostęp do ustawień limiterów i procesorów dźwięku.

4. Preferujemy konfigurację subbasu w układzie end-fired lub cardio. Subbas sterowany wysyłką AUX.

MIKSER FOH

1. Preferujemy konsolety cyfrowe: Avid Venue (D-Show, Profile, SC48), Midas (Pro2, Pro3, Pro6, Pro9, XL8), Yamaha (CL3, CL5, PM5D, PM1D), Soundcraft (Vi6, Vi4). Alternatywne konsolety analogowe muszą posiadać: minimum 48 kanały mono z 4-punktową korekcją (dwa parametryczne środki, regulacja dobroci), przełącznik fazy, zasilanie phantom, płynnie strojony filtr dolnozaporowy, tłumik PAD oraz min. 8 podgrup VCA. Ponadto, w przypadku użycia konsolety analogowej, po próbie dźwięku pozostaje ona (wraz z zainstrowanymi procesorami dynamiki) do wyłącznego użytku zespołu!

PROCESORY DŹWIĘKU (w przypadku konsolety analogowej)

1. Procesory efektów - 2x Reverb (DR, VOC) oraz Delay (Tap) - Yamaha SPX 990, SPX 2000, T.C. M-One i podobnej klasy.

2. Dynamika dźwięku - bramki (7), kompresory (6) - Drawmer, BSS, DBX. Voc - BSS DPR 404/402 (comp/deesser), Bass - DBX 160A, TR - DBX 160A, kompresor stereo dla keyboard, kompresor stereo zainstrowany w grupę 1-2. Nie akceptujemy multi-urządzeń firmy Klark-Teknik Square One i temu podobnych.

3. Korekcja front - EQ 31-punktowy.

STANOWISKO REALIZATORA DŹWIĘKU (STACK)

1. Konsoleta mikserska powinna być ustawiona w osi sceny, na podeście max. 25cm.

2. W przypadku mikserów analogowych, rack z procesorami dźwięku powinien być łatwo dostępny i usytuowany przy mikserze, od strony ściany stacka.

3. Wysokość zadaszenia namiotu/konstrukcji stacka nie mniejsza niż 2,5m licząc od podestu do dolnej krawędzi zadaszenia.

4. Boczne i tylna ściana zabezpieczenia stacka muszą być łatwo demontowalne (zamek, rzepy), domyślnie zdjęte, zakładane wyłącznie przy niesprzyjających warunkach atmosferycznych.

5. Konstrukcja stacka musi zapewniać realizatorowi kontakt wzrokowo-słuchowy z całym systemem nagłośnieniowym oraz swobodę poruszania się.

6. W przypadku, gdy brak wydzielonego od publiczności przejścia do sceny (fosa) prosimy o ustawienie za stackiem toalety typu Toi-Toi. Ponadto prosimy o zapewnienie w obrębie stacka czystości i schludności oraz kosza na śmieci.

SYSTEM MONITOROWY

1. Zespół przyjeżdża z własną konsolą monitorową **Behringer X32** oraz systemem dousznym **Sennheiser EW 300**. Stanowisko monitorowe musi być usytuowane po prawej stronie sceny patrząc od widowni, na wysokości sceny, o wymiarach min. 2x2m, nie zastawione żadnymi przeszkodami utrudniającymi wyjście na scenę. Miejsce ustawienia konsoli musi zapewniać kontakt wzrokowy realizatora ze wszystkimi członkami zespołu oraz technikiem. W razie korzystania podczas koncertu z jakichkolwiek systemów bezprzewodowych wymagane jest uzgodnienie częstotliwości urządzeń przed próbą zespołu.

2. Do stołu monitorowego konieczne jest podanie ze stageboxa sygnałów według inputlisty, zakończonych XLR męskim. Po opięciu stołu monitorowego **NIE DOPUSZCZAMY** rozłączania go po próbie i ponownego podpinania przed samym koncertem! Kable zapewnia firma nagłośnieniowa.

3. Konieczne jest zapewnienie dwóch wysokich statywów mikrofonowych przy stanowisku monitorowym (anteny) oraz dwóch niskich statywów mikrofonowych przy lewej i prawej krawędzi sceny, od strony publiczności (ambience). Dodatkowo prosimy o zapewnienie długich kabli do mikrofonów ambience.

4. Zasilanie phantom +48V podaje FOH.

5. Nie używamy drumfilla. Perkusista korzysta z własnego miksera, na który są podane zmiksowane sygnały z konsoli monitorowej. Posiadamy własny kabel wieloparowy (25 m) do połączenia miksera perkusisty.

6. Nie używamy odsłuchów wedge, dlatego, jeśli to możliwe, prosimy o ich zdjęcie ze sceny przed naszym występem.

7. Wymagany kontakt z realizatorem monitorów najpóźniej na 14 dni przed datą koncertu: Adam Hołysz, tel. 513 157 619, email: olowek@happysad.art.pl

MIKROFONY

Zespół posiada większość własnych mikrofonów. Prosimy o dostarczenie mikrofonów i Di-Boxów wg poniższej listy:

- Snare Top/Bottom – 2x SM57
- Ride – SM81
- OV L-R – 2x AT4040
- TD20 - 2 x Di-Box
- KEYS - 6 x Di-Box
- TR, SAX, PUZON – 3x ATM-350 (długi kabel)
- VOC 1 – Beta 57A

TECHNIKA

Stanowisko technika sceny musi być usytuowane po lewej stronie sceny patrząc od widowni, na wysokości sceny, o wymiarach min. 2x2m, nie zastawione żadnymi przeszkodami utrudniającymi wyjście na scenę, a także musi zapewniać kontakt wzrokowy technika zespołu ze wszystkimi członkami zespołu oraz realizatorem monitorów. Optymalnym jest usytuowanie stanowiska technika w kieszeni sceny (wing).

KOMUNIKACJA

1. Komunikacja pomiędzy FOH a muzykami - talkback - działająca przez cały czas występu.
2. Komunikacja pomiędzy FOH a techniką zespołu - intercom.

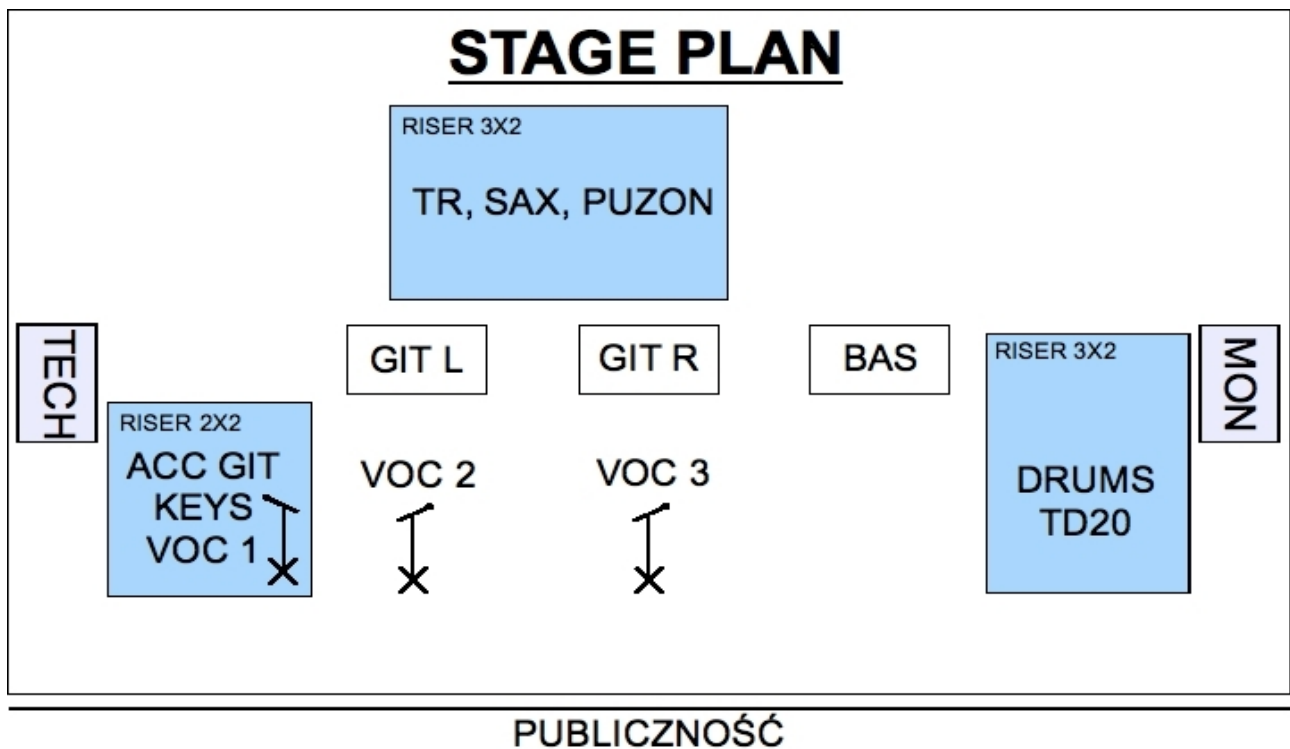

PODESTY

1. Podest pod perkusję – wymiary: 3x2m, wys. 30cm.
2. Podest pod klawisze – wymiary: 2x2m, wys. 30 cm.
3. Podest pod sekcję dętą – wymiary: 3x2m, wys. 50cm.
4. W przypadku, gdy podesty nie mogą pozostać po próbie na scenie wymagane są podesty na kołach, ze sprawnym hamulcem na każdym kole.

INNE

1. Nagłośnienie nie może pracować na wspólnym zasilaniu z oświetleniem. Zasilanie na scenie musi być prawidłowo uziemione i zabezpieczone. Firma zapewniająca zasilanie sceny i sprzętu zespołu bierze na siebie całkowitą odpowiedzialność za bezpieczeństwo wykonawców, realizatorów i techniki zespołu podczas prób i koncertu.
2. Napięcie zasilania nie niższe niż 230V, wg normy PN-IEC 60038. Zasilanie powinno być wyprowadzone przy każdym z muzyków oraz stanowisku technika i realizatora monitorów.
3. Gotowość sceny minimum 1 godzinę przed próbą techniczną zespołu. Szacowany czas na próbę techniczną – 2,5 godziny (w tym 90 minut montażu backline).

INPUT LIST

CH.	INSTR.	MIC.
1	SUB KICK	WŁASNY / YAMAHA
2	KICK IN	WŁASNY / D6
3	SNARE TOP	SM 57
4	SNARE BOTTOM	SM 57
5	HH	WŁASNY / ATM-450
6	TOM	WŁASNY / D4
7	FLOOR TOM	WŁASNY / D4
8	RIDE	SM 81
9	OV L	AT 4040
10	OV R	AT 4040
11	TD20 L	DI BOX
12	TD20 R	DI BOX
13	BAS	LINE
14	GIT L	WŁASNY / i5
15	GIT L	WŁASNY / e906
16	GIT R	WŁASNY / i5
17	GIT R	WŁASNY / e906
18	GIT ACC	DI BOX
19	KEY L	DI BOX
20	KEY R	DI BOX
21	KEY FX	DI BOX
22	KEY KORG	DI BOX
23	KEY MOPHO	DI BOX
24	KEY RODEO	DI BOX
25	TR	ATM-350
26	SAX	ATM-350
27	PUZON	ATM-350
28	VOC 1 L	BETA 57A
29	VOC 2 L	WŁASNY / N/D967
30	VOC 3 MAIN	WŁASNY / BETA 57A
31	AMB (TYLKO DO MONITORA)	WŁASNY / AT897
32	AMB (TYLKO DO MONITORA)	WŁASNY / AT897

SCENA

Podczas trwania koncertu do sceny mają dostęp wyłącznie członkowie zespołu oraz ekipa techniczna. Dostęp wszelkich innych osób (konfiansjer, foto, tv) musi być skonsultowany z przedstawicielem zespołu. W przypadku braku osobnego, indywidualnego dojazdu pod scenę, organizator powinien zapewnić bezpieczny dojazd dla busa zespołu. Prosimy o zapewnienie czterech (4) wypoczętych osób do pomocy przy załadunku/rozładunku sprzętu zespołu (stage hands).

OCHRONA

Organizator zobowiązuje się zadbać o bezpieczeństwo zespołu, osób jemu towarzyszących oraz publiczności w miejscu imprezy. Dodatkowo, przy stanowisku realizatora dźwięku musi znajdować się co najmniej jeden pracownik ochrony, posiadający łączność z dowódcą ochrony. Barierki przed sceną powinny być jednakowe, w pełni sprawne, z poprzecznymi wspornikami, np. typu "policyjnego". Prosimy o umożliwienie krótkiej odprawy przedstawiciela zespołu z osobą odpowiadającą bezpośrednio za pracę ochrony przed sceną.

GARDEROBA I CATERING

Wymagania dotyczące garderoby i cateringu są zawarte w załączniku do umowy koncertowej.

Rider techniczny stanowi integralną część umowy koncertowej. Niedopełnienie zawartych w nim ustaleń będzie postrzegane jako złamanie warunków umowy.